

vtech[®]
baby

Manuel d'utilisation

Cube nature interactif multiactivité



INTRODUCTION

Vous venez d'acquérir le **Cube nature interactif multiactivité** de **VTech®**. Votre tout-petit fait le plein de découvertes en explorant ses différents côtés : il apprend les formes, les couleurs, les chiffres, et découvre les animaux de façon ludique. Grâce aux touches de piano et à la face électronique, Bébé s'initie à la musique et découvre cinq styles musicaux tout en s'amusant !

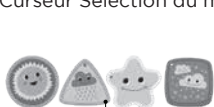
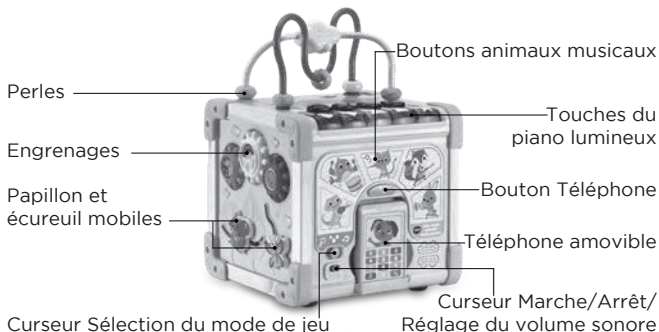

Formes à trier

Blocs chiffres

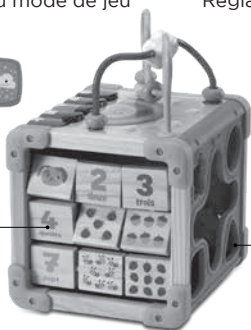

Trieur de formes

CONTENU DE LA BOÎTE

- **Cube nature interactif multiactivité**
- Un guide de démarrage rapide

ATTENTION :

Pour la sécurité de votre enfant, débarrassez-vous de tous les produits d'emballage tels que rubans adhésifs, feuilles de plastique, attaches, étiquettes, cordons et vis d'emballage. Ils ne font pas partie du jouet.

NOTE :

Il est conseillé de sauvegarder ce manuel d'utilisation car il comporte des informations importantes.

WARNING:

All packing materials such as tape, plastic sheets, packaging locks, removable tags, cable ties, cords and packaging screws are not part of this toy, and should be discarded for your child's safety.

NOTE:

Please save this user's manual as it contains important information.

Pour retirer l'attache de la boîte :

- ① Tourner l'attache permettant de fixer le jouet à sa boîte dans le sens inverse des aiguilles d'une montre.
- ② Retirer et jeter l'attache en plastique.

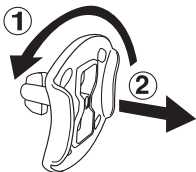

ALIMENTATION

Installation des piles

1. Avant d'insérer les piles, s'assurer que le jouet est éteint.
2. Ouvrir le compartiment à piles situé sous le jouet à l'aide d'un tournevis.
3. Si des piles usagées sont présentes dans le jouet, retirer ces piles en tirant sur l'une des extrémités.
4. Insérer 2 piles AA (AM-3/LR6) en respectant le schéma qui se trouve dans le compartiment à piles. Pour de meilleures performances, il est recommandé d'utiliser des piles alcalines ou des piles rechargeables Ni-MH pleinement rechargées.
5. Refermer soigneusement le couvercle du compartiment et s'assurer que la vis est bien serrée.

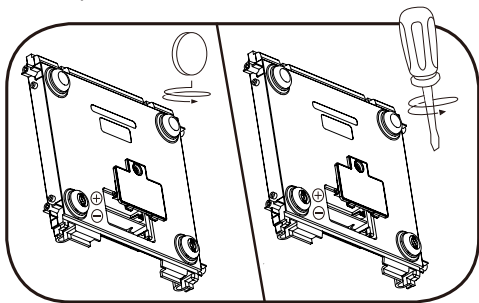

ATTENTION :

Les piles ou accumulateurs doivent être installés par un adulte.
Tenir les piles ou accumulateurs hors de portée des enfants.

WARNING:

Adult assembly required for battery installation.
Keep batteries out of reach of children.

IMPORTANT : INFORMATIONS CONCERNANT LES PILES



Les piles fournies avec le produit permettent de tester le jouet en magasin mais ne sont pas des piles longue durée.

- Mettre en place les piles ou les accumulateurs en respectant les polarités + et -.
- Ne pas mélanger des piles ou des accumulateurs neufs avec des usagés.
- Ne pas mélanger différents types de piles : alcalines, zinc-carbone et rechargeables.
- Seules des piles du type recommandé doivent être utilisées.
- Ne pas mettre les bornes d'une pile ou d'un accumulateur en court-circuit (en reliant directement le + et le -).
- Retirer les piles ou les accumulateurs en cas de non-utilisation prolongée.
- Enlever les piles ou les accumulateurs usagés du jouet.
- Ne les jeter ni au feu ni dans la nature.

PILES RECHARGEABLES :

- Enlever, lorsque c'est possible, les accumulateurs du jouet pour les recharger.
- Les accumulateurs ne doivent être chargés que sous la surveillance d'un adulte.
- Ne pas tenter de recharger des piles non rechargeables.

Tri des produits et piles usagés

- Les jouets **VTech**[®] sont des équipements électriques et électroniques (EEE) qui, en fin de vie, feront l'objet d'une collecte sélective en vue de leur recyclage. Ainsi, afin de préserver l'environnement, **VTech**[®] vous recommande de retirer et de jeter vos piles usagées dans les containers prévus à cet effet, puis de déposer le jouet en fin de vie dans les points de collecte mis à disposition dans les magasins ou dans votre commune.
- Le symbole de la poubelle barrée sur les produits et les piles ou sur leur emballage respectif indique que les équipements électriques et électroniques ainsi que les piles ne doivent pas être jetés dans les déchets ménagers car ils contiennent des substances pouvant être néfastes à l'environnement et à la santé. 
- Lorsque les symboles Hg, Cd ou Pb sont indiqués, cela signifie que la pile contient plus de mercure (Hg), cadmium (Cd) ou plomb (Pb) que la valeur spécifiée dans la Directive 2006/66/CE sur les piles et les accumulateurs.
- La barre solide sous le symbole de la poubelle barrée indique que le produit a été placé sur le marché après le 13 août 2005. 
- Contribuez à la protection de l'environnement en triant vos produits et piles usagés.
- Pour plus d'informations sur la collecte et le tri des piles usagées, vous pouvez visiter le site Internet <http://www.corepile.fr>.
- Pour plus d'informations sur le tri des produits électriques et électroniques, vous pouvez contacter notre service consommateurs.

FUNCTIONNALITÉS

1. Curseur Marche/Arrêt/Réglage du volume sonore

Bébé déplace le **curseur Marche/Arrêt/Réglage du volume sonore** vers la position **Volume faible »** ou **Volume fort »** pour mettre le jouet en marche. Pour l'éteindre, votre enfant doit déplacer le curseur vers la position **Arrêt ●**.

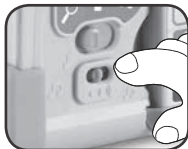

2. Curseur Sélection du mode de jeu

Bébé déplace le **curseur Sélection du mode de jeu** et appuie sur les **touches du piano** pour découvrir les couleurs, les formes et les instruments de musique.



3. Perles

Votre enfant déplace les **perles** ou fait tourner le nuage sur son axe. En appuyant sur l'axe bleu, il déclenche des phrases liées à la météo.

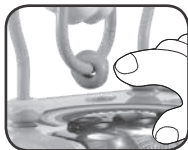

4 Engrenages

Votre tout-petit s'amuse et fait tourner les trois **engrenages** colorés pour développer sa motricité fine.



5. Papillon et écureuil mobiles

Bébé déplace le **papillon** pour qu'il s'envole et l'**écureuil** pour qu'il traverse la forêt.

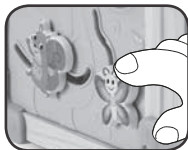

6. Blocs chiffres pivotants

Votre tout-petit fait tourner les **blocs** et découvre les chiffres et les quantités associées grâce aux illustrations.

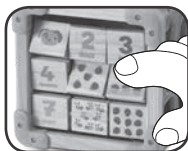

7. Trieur de formes

Votre enfant place les **formes à trier** dans chaque encoche pour découvrir les formes et développer sa motricité fine.

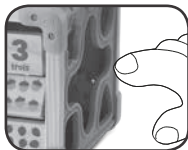

8. Touches de piano

Bébé appuie sur les cinq **touches de piano** pour écouter des notes de musique. Dans le mode Musique, votre enfant appuie sur les **boutons animaux musicaux**, choisit et joue d'un instrument grâce aux touches du piano.

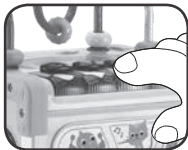

9. Téléphone amovible

Votre tout-petit retire le **téléphone** du cube et déclenche des phrases amusantes. Il peut l'emporter partout pour s'amuser.



10. Bouton Téléphone

Bébé appuie sur le **bouton Téléphone**, déclenche des questions et imite une conversation avec le personnage du chien.



11. Boutons animaux musicaux

Votre enfant appuie sur les cinq **boutons animaux musicaux** et découvre les animaux, leurs instruments et cinq styles musicaux.



Bouton Téléphone

1. Mode Découvertes

Votre enfant déplace le **curseur Sélection du mode de jeu** sur () pour entrer dans le mode Découvertes. En appuyant sur les **boutons animaux musicaux**, il découvre les animaux et les couleurs. En appuyant sur les **touches de piano**, Bébé déclenche le nom de chaque couleur, et, lorsqu'il appuie sur le **bouton Téléphone**, il joue à un jeu de Recherche et trouve, guidé par le chien.

2. Mode Apprentissages

Votre tout-petit déplace le **curseur Sélection du mode de jeu** sur () pour entrer dans le mode Apprentissages. En appuyant sur les **boutons animaux musicaux**, il découvre les instruments de musique et cinq styles musicaux, et, en appuyant sur les **touches de piano**, il entend le nom de chaque forme. Bébé appuie sur le **bouton Téléphone** pour jouer à un jeu de Recherche et trouve basé sur les chiffres, guidé par le chien.

3. Mode Musique

Votre enfant déplace le **curseur Sélection du mode de jeu** sur () pour entrer dans le mode Musique. En touchant les **boutons animaux musicaux**, votre tout-petit écoute des mélodies utilisant les différents instruments de musique ou choisit un instrument à jouer grâce aux **touches de piano** (violon, batterie, flûte, guitare ou trompette). En appuyant sur le **bouton Téléphone**, il déclenche des phrases amusantes prononcées par le chien.

PAROLES DE LA CHANSON

« Les animaux jouent de la musique.

La nature se réveille comme par magie !

Ce cube est plein de surprises ! »

ENTRETIEN

1. Pour nettoyer le **Cube nature interactif multiactivité**, utiliser un linge légèrement humide. Ne pas utiliser de solvant ni de produit corrosif.
2. Éviter toute exposition prolongée du jouet au soleil ou à toute autre source de chaleur.
3. Retirer les piles lorsque le jouet n'est pas utilisé pendant une longue période.
4. Ce jouet est fabriqué avec des matériaux résistants. Néanmoins,
5. Si le jouet ne fonctionne pas correctement ou ne fonctionne plus, merci de remplacer les piles usagées par des piles neuves ou rechargées.

Besoin d'aide sur nos produits ?

Pour la France, la Belgique et la Suisse francophones :

www.vtech-jouets.com, rubrique Assistance.

Pour le Canada : www.vtechkids.ca/fr, rubrique Soutien.

Vous souhaitez consulter notre politique de garantie ?

Pour la France, la Belgique et la Suisse francophones :

www.vtech-jouets.com, rubrique Garantie.

Pour le Canada : www.vtechkids.ca/fr, rubrique Politiques.

***Venez découvrir tous nos produits
sur notre site Internet :***

Pour la France : www.vtech-jouets.com

Pour le Canada : www.vtechkids.ca/fr



Points de collecte sur www.quefairedemesdechets.fr
Privilégiez la réparation ou le don de votre appareil !

TM & © 2023 VTech Holdings Limited.

Tous droits réservés.

Imprimé en Chine.

IM-617100-002

Version:0